

IL PIANO DI GIOCO

Determinare da quali colori possono essere ricavate le prese necessarie per la realizzazione del contratto o per eventuali surlevé:

- promozione di Onori;
- affrancamento di un colore lungo, cedendo una o più prese agli avversari e ricorrendo, se del caso, ad uno o più colpi in bianco;
- effettuazione di impasse od espasse;
- giochi di eliminazione e messa in mano;
- gioco di compressione.

eliminazione e messa in mano

	♠ 872	
	♥ A109	
	♦ 843	
	♣ AQ108	
♠ AJ5		♠ Q1096
♥ Q52		♥ 8763
♦ K10752		♦ J6
♣ 64		♣ 973
	♠ K43	
	♥ KJ4	
	♦ AQ9	

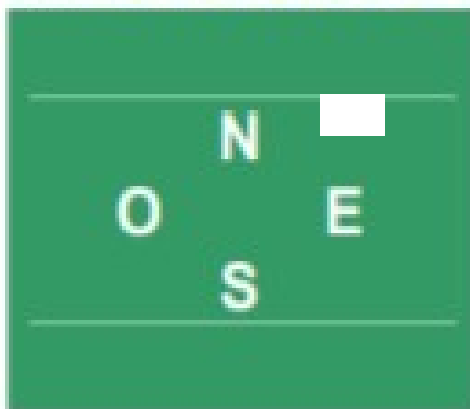

Sud gioc
Est mett
la Dama
nona de
picche o
a indovi
poco. In
gioco es
che **K** e
data la c
Sud sa c
e quadr
aver fatt
dalla tan

gioco di compressione

Consente di “ trovare ” quella presa che manca ai fini del mantenimento del contratto, quando ogni altra possibile manovra non risulta applicabile.

Consiste nel costringere un difensore a privarsi di una tenuta per poterne mantenere un'altra: ma nel momento in cui si priva della tenuta da al dichiarante la presa che gli manca.

Per effettuare la compressione il dichiarante deve prima giocare tutte le sue prese franche comprese quelle di atout se si gioca ad atout, in modo di costringere l'avversario , che ha tenute i due colori, ad accorciarsi in quei colori: in tal modo una delle tenute salta e promuove a vincente una carta del dichiarante

La compressione ha successo se uno solo dei difensori ha la tenuta nei due colori.

gioco di compressione

♠ F 10 4
♥ A 7 3
♦ A F 6 5
♣ R 10 2

♠ 9 8
♥ F 10 9
♦ R D 4 2
♣ D F 8 3

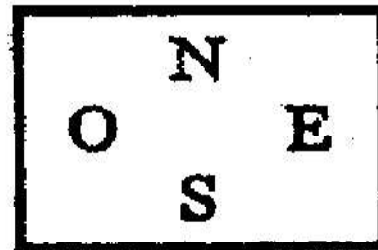

♠ 6 2
♥ D 6 5 2
♦ 10 9 8 7
♣ 9 7 5

♠ A R D 7 5 3
♥ R 8 4
♦ 3
♣ A 6 4

Sud gioca 6 senza e Ovest attacca col Fante di Cuori, Per poter squeezare Ovest, occorre sia il solo a controllare le Quadri e le Fiori, ma se Sud non abbandona subito la presa di Cuori per ridurre il conto, sarà questa la situazione di Sud al momento in cui gioca l'ultima atout:

gioco di compressione

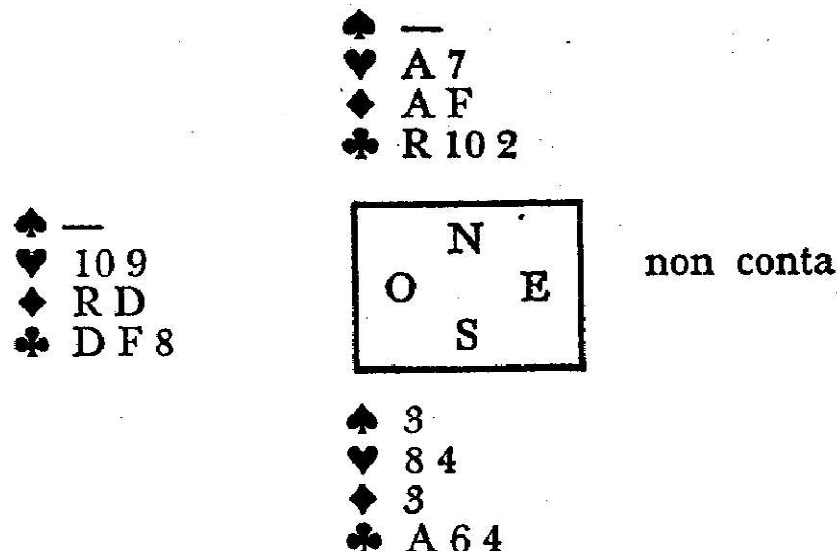

Sud 3 di Picche giocato da Sud, Ovest, costretto a scartare, deve sguarnirsi a Quadri o a Fiori. Ha solamente delle carte di custodia e di retta nei colori e, qualsiasi cosa scarti, permetterà al morto di fare una presa supplementare o a Quadri o a Fiori, grazie a questa riduzione cosiddetta « passiva ».

C) Si dà la mano volontariamente all'avversario, con un colpo in bianco. La riduzione è detta allora « attiva ».

Anche se Sud avesse giocato l'Asso di Cuori prima di mettere sul tavolo il 3 di Picche, sarebbe rimasto in mano a Ovest il 10 di Cuori, da poter scartare, e lo squeeze non avrebbe funzionato. Al contrario, lasciando passare l'attacco di fante di Cuori (colore nel quale deve pur sempre perdere una presa), dopo aver giocate tutte le sue atout e Asso e Re di Cuori, la situazione finale è questa:

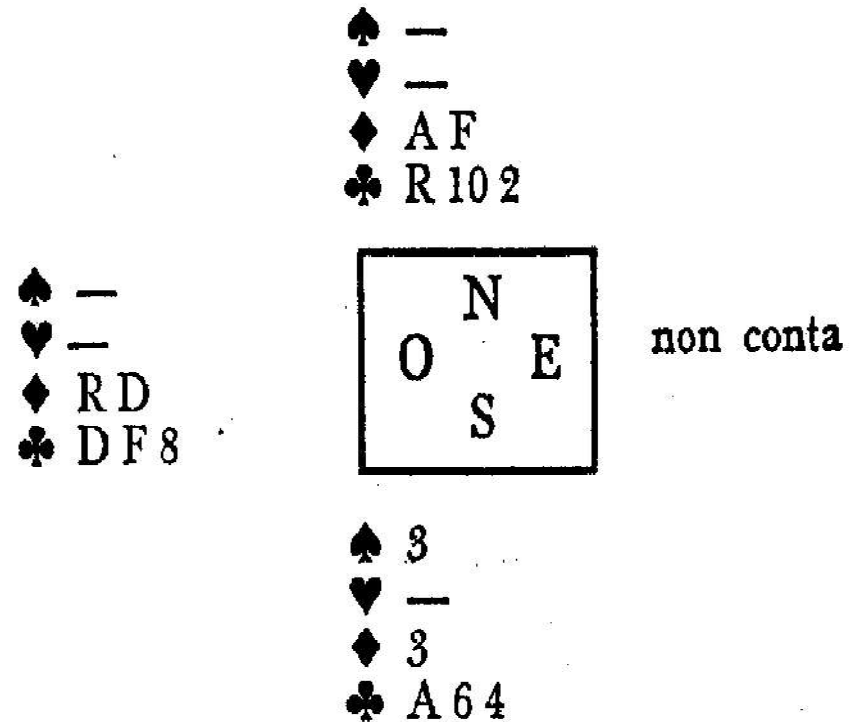

Piano di gioco ad Atout

Piano per eliminare le perdenti in eccesso,

- Scarto delle perdenti di un colore sulle carte franche di un altro colore
- Affrancamenti di lunga
- promozione di Onori;
- Impasse
- Expasse
- Taglio dalla parte corta
- Affrancamenti di taglio
- Tagli in croce
- Morto invertito
- Giochi di fine mano (compressione, eliminazione e messa in presa, riduzione in atout)

IL GIOCO A MORTO ROVES

♠ 9762
♥ A9
♦ Q109
♣ A432

♠ AQ1054
♥ 65
♦ 652
♣ 888

♠ KJ83
♥ 108743
♦ 3
♣ 4007

NORD ES

2SA P
4♦ P
4SA P
7♦ P

CARTA D'AI

GIOCO A TAGLI INCROCC

REGOLA FISSA VALIDA SEMPRE: PRIMA DI INIZIARE IL TAGLI
INCASSARE LE PRESE A LATO NECESSARIE PER FARE IL CO

	♠ 2		
	♥ K1076		<u>NOF</u>
	♦ A832		
	♣ K983		1S
♠ KQ54		♠ J103	4
♥ 2		♥ 542	5
			-

eliminazione e messa in mano

1

<p>♠ 5 ♥ KQJ8 ♦ Q954 ♣ J954</p>	<p>♠ A1076 ♥ 974 ♦ K106 ♣ A63</p>		<p>♠ J4 ♥ A10652 ♦ 872 ♣ Q108</p>
<p>♠ - ♥ 8 ♦ Q95 ♣ J</p>	<p>♠ KQ9832 ♥ 3 ♦ AJ3 ♣ K72</p>		<p>♠ 76 ♥ - ♦ K106 ♣ -</p>
	<p>♠ 32 ♥ - ♦ AJ3 ♣ -</p>		<p>♠ - ♥ A10 ♦ 872 ♣ -</p>

Sud gioca 4♠ e subisce l'attacco cuori. Tagliato il secondo giro batte 2 colpi di atout. Ora, anziché rischiare di non indovinare la posizione della Q♦ (se la sbaglia fa solo 10 prese: 1 cuori, 1 quadri e 1 fiori), è sufficiente che tagli l'ultima cuori del morto, incassi i due onori di fiori e rigiochi fiori. Non importa che prenda Est o Ovest, la situazione in quel momento è la seguente.....

La difesa non ha scelta, chiunque abbia vinto la presa di fiori: se l'uscita è quadri Sud farà 3 prese al 100%, se è cuori (o ancora Fiori) Sud a suo piacimento scarcerà una quadri da una delle due mani e taglierà dall'altra.

La preparazione di questo finale di gioco si è basata su tre mosse importanti:

- il taglio preventivo della terza cuori del morto:** se Sud non si fosse sbarazzato di questa carta la difesa, in presa a fiori, avrebbe potuto tranquillamente "uscire di mano" rigiocando cuori e facendo tagliare Sud.
- l'eliminazione delle atout:** se Sud avesse anticipato la giocata di A, K e piccola ♣ subito, Ovest o Est avrebbero potuto uscire atout senza regalare niente.
- l'eliminazione delle fiori:** nel momento in cui Sud volontariamente si sbarazza della fiori, incassando le due vincenti e poi cedendo la terza, esaurisce tale colore sia in mano che al morto, e costruisce la situazione per cui un'eventuale uscita a fiori è, come per le cuori, in taglio e scarto.

gioco di compressione

Consente di “ trovare ” quella presa che manca ai fini del mantenimento del contratto, quando ogni altra possibile manovra non risulta applicabile.

Consiste nel costringere un difensore a privarsi di una tenuta per poterne mantenere un'altra: ma nel momento in cui si priva della tenuta da al dichiarante la presa che gli manca.

Per effettuare la compressione il dichiarante deve prima giocare tutte le sue prese franche comprese quelle di atout se si gioca ad atout, in modo di costringere l'avversario , che ha tenute i due colori, ad accorciarsi in quei colori: in tal modo una delle tenute salta e promuove a vincente una carta del dichiarante

La compressione ha successo se uno solo dei difensori ha la tenuta nei due colori.

gioco di compressione

♠ Q972	
♥ QT	
♦ AT3	
♣ KQ52	
♠ AKJT	N
♥ J43	O - E
♦ KJ742	S
♣ 4	

Nel diagramma riprodotto a lato, Sud gioca **5 FIORI contrati** da Ovest che aveva aperto la licita con 1 PICCHE (giocavano il corto-lungo) e che incassa subito l'Asso ed il Re di picche seguiti dal 4 di fiori.

Il Dichiarante può contare 10 prese sicure (una a picche, tre a cuori, una a quadri e cinque a fiori).

Si rende conto che può realizzare la undicesima solo con lo squeeze.

Avendo individuato tutti i punti mancanti in mano all'apertore, il Dichiarante può tranquillamente impostare su Ovest una Compressione **Picche/Quadri**.

♠ 9	
♦ AT	
♠ J	N
♦ KJ	S

Le due minacce sono il 9 di picche e la Dama di quadri protetta dall'Asso; le due custodie sono il Fante di picche ed il Re ed il Fante di quadri.

Le minacce sono suddivise fra vivo e morto ed il dichiarante deve giocare alla undicesima presa (14-3) la carta comprimente da Sud.

Gioca pertanto nella seguente maniera: incassa quattro prese a fiori, la Dama di picche e tre prese a cuori giungendo alla sottostante matrice a tre carte.

riduzione in atout

♠ 8 5
♥ A K 2
♦ A 6 4 3
♣ 9 8 5 3

♠ 3
♥ Q 10 8 7 6 3
♦ 9 8 2
♣ A K Q



♠ -
♥ 2
♦ -
♣ 9

♠ -
♥ Q 10
♦ -
♣ -



Corso ♠ - Eliminazione

Board 1	♠ J3	
Dich. Nord	♥ 10985	
	♦ 74	
	♣ Q10652	
♠ Q7654		♠ AK1098
♥ 432		♥ A76
♦ Q32		♦ K109
♣ 83		♣ AK
	♠ 2	
Contratto:	♥ KQJ	Attacco:
4♠ (E)	♦ AJ865	K♥

Cc
su
mi
po
far
se
toç
qu
co

S	O	N	E
		P	2NT
P	3♥*	P	4♠
P	P	P	

In un fit quinto Est deve dire subito 4♠. Il contratto sarebbe molto semplice indovinando la posizione del J di Quadri. Può essere aiutato dagli avversari? Sì, prima di metterli in presa togliete loro tutte le uscite tranne quelle che gli farebbero comodo: Asso di Cuori, due giri

Board 2	♠	K
Dich. Est	♥	A
	♦	C
	♣	A
♠	Q32	
♥	QJ1086	
♦	542	
♣	Q4	
	♠	A
Contratto:	♥	3
	♠	♠ (S)

Chiunque prenda non avrà che una scelta: o taglio e scarto di quadri, regalando al giocatore l'impasse al J♠. In entrambi i casi

→ L'AVVERSAIO NON È MAI PROPENSO AD AIUTARCI A INDOVINARE SE NON GLI LASCIAMO ALTERNATIVE, OSSIA SE PRIMA GLI TOGLIAMO

Board 3

♠ 942

Dich. Sud

♥

♦ AKQJ1054

♣ A76

♠ A 10

♠ [REDACTED]

♠ Q53

picche, A e K di fiori e
 le cuori per loro.

(cui una quadri sparisce) o
 si Est non perderà più di 1

UNA FIGURA. LO FARÀ SOLO
 TUTTE LE USCITE UTILI.

S	O	N	E
P	P	1♣	1♥
X	2♥	3♥	P
3♠	P	5♠	P
P	P		

♣ K

avversari a muovere fiori (o
 Asso e K di atout – rinuncian
 Quadri. Se l'avversario taglia
 taglia Sud lo metterà in presa
 → LA STRATEGIA DI "ELIMINARE
 POSSIBILE PRESA IN PIÙ. MA :

Board 4	♠	763
Dich. Ovest	♥	742
	♦	J10
	♣	Q54
♠	KQ2	