

QUIZ N° 196

Seduti in Sud avete: ♠ 7 4 ♥ J 10 7 ♦ Q 8 5 ♣ J 10 7 6 2

Mitchell tutti in prima:

O	N	E	S (voi)
	1 ♣	passo	2 ♣
contro	passo	3 ♣ (1)	passo
3 ♥	passo	3SA	
(1) forcing			

Attaccate di J di fiori e scende il morto:

♠ K 6 2
♥ Q 9 4 3
♦ A J 4 3
♣ Q 3
(morto)



(voi)
♠ 7 4
♥ J 10 7
♦ Q 8 5
♣ J 10 7 6 2

♠ K 6 2
♥ Q 9 4 3
♦ A J 4 3
♣ Q 3
(morto)

♠ J 8 5 3
♥ A K 8 2
♦ 10 2
♣ A 8 4



♠ A Q 10 9
♥ 6 5
♦ K 9 7 6
♣ K 9 5

(voi)
♠ 7 4
♥ J 10 7
♦ Q 8 5
♣ J 10 7 6 2

Il dichiarante passa la Q dal morto che il vostro in Nord prende di A e prosegue con l'8 di fiori che Est copre di 9 e lascia arrivare al vostro 10, siete in presa e tocca a voi come tornate?

Se siete tornati a fiori non avete colto l'opportunità di battere il contratto infatti se aveste giocato il J di cuori la vostra linea avrebbe potuto incassare altre 3 o 4 prese in funzione di come avesse giocato Est.

Sapete che il vostro ha 3 fiori soltanto e voi non avete riprese quindi è opportuno cambiare colore e, visto che Est non ha detto 3SA subito ma è passato dalla surlicita, non avendo 4 carte di cuori, ha di certo 4 carte di picche e può avere i resti rossi 3-3 oppure 4 quadri e 2 cuori se non addirittura 5 quadri e una cuori. Il ritorno di J di cuori si impone.

E' interessante notare che se Est prende il 2° giro di fiori col K e prosegue facendo l'impasse a quadri e incassa altre 3 prese nel colore, voi dovete scartare una volta e questo è un secondo problema. Per la stessa analisi fatta prima bisogna scartare una fiori o una cuori ma non una picche perché in quel modo Est, giocando A di picche e picche al K, scopre la 4-2 e fa l'impasse al J del vostro.

QUIZ N° 197

Seduti in Sud avete: ♠ 3 2 ♥ 10 6 ♦ Q 10 9 7 6 2 ♣ Q J 7

Mitchell, tutti in zona:

O	N	E	S (voi)
2♠(1)	passo	3♣	passo
3♠	passo	4♠	

(1) forte 18+

Il vostro attacca di A di cuori e scende il morto:

<table border="0" style="text-align: center;"> <tr><td></td><td>N</td><td></td></tr> <tr><td>O</td><td></td><td>E</td></tr> <tr><td></td><td>S</td><td></td></tr> </table>		N		O		E		S		♠ 8 4 ♥ Q J 9 ♦ J 5 3 ♣ K 8 6 5 2 (morto)
	N									
O		E								
	S									
(voi) ♠ 3 2 ♥ 10 6 ♦ Q 10 9 7 6 2 ♣ Q J 7										

♠ A K Q 10 7 6 ♥ 8 3 2 ♦ A K 8 ♣ A	<table border="0" style="text-align: center;"> <tr><td></td><td>N</td><td></td></tr> <tr><td>O</td><td></td><td>E</td></tr> <tr><td></td><td>S</td><td></td></tr> </table>		N		O		E		S		♠ 8 4 ♥ Q J 9 ♦ J 5 3 ♣ K 8 6 5 2 (morto)
	N										
O		E									
	S										
	(voi) ♠ 3 2 ♥ 10 6 ♦ Q 10 9 7 6 2 ♣ Q J 7										

Il vostro incassa anche il K di cuori e rigioca il 5 di cuori mentre Ovest scarta il 3 e il 2, voi tagliate di 2 di picche e Ovest risponde con l'8 di cuori. Tocca a voi

Se siete tornati a quadri Ovest sta basso e realizza tutte le prese restanti.

Per battere il contratto bisogna tornare in atout o a fiori.

Sapete che Ovest ha almeno 6 carte di picche, 3 di cuori e almeno 18 punti e quindi ha al massimo 4 carte nei minori con A e K di quadri e l'A di fiori. Ovviamente se ha solo 3 carte fatte da A e K di quadri e A di fiori oppure se ne ha 4 con A e K di quadri secchi e A di fiori secondo sono tutte sue qualsiasi ritorno facciate, ma se ne ha 4 con A e K di quadri 3i e l'A secco di fiori non conviene certo giocargli quadri sotto Q. Inoltre il vostro, con 7 5 e 4 di cuori è tornato di intermedia e quindi non ha onori in nessun minore.

Mitchell, tutti in prima:

O	N	E	S(voi)
	passo	1 ♣	1 ♥
1 ♠ (1)	2 ♥ (2)	2 ♠	passo
4 ♠			
(1) anche 4°			
(2) meno di 10 punti			

♠ K J 9 5
♥ Q J 3
♦ K 10 5 4
♣ 9 8

Il vostro attacca di Q di cuori e scende il morto:

<div style="border: 1px solid black; padding: 5px; display: inline-block;"> <table border="0" style="text-align: center;"> <tr><td></td><td>N</td><td></td></tr> <tr><td>O</td><td></td><td>E</td></tr> <tr><td></td><td>S</td><td></td></tr> </table> </div>		N		O		E		S		♠ A Q 8 4
		N								
O		E								
	S									
	♥ 10									
	♦ A 9 7									
	♣ Q 7 5 4 3 (morto)									

(voi)
♠ 3
♥ A 9 8 5 4 3
♦ J 8 2
♣ 10 6 2

♠ 10 7 6 2
♥ K 7 6
♦ Q 6 3
♣ A K J

<div style="border: 1px solid black; padding: 5px; display: inline-block;"> <table border="0" style="text-align: center;"> <tr><td></td><td>N</td><td></td></tr> <tr><td>O</td><td></td><td>E</td></tr> <tr><td></td><td>S</td><td></td></tr> </table> </div>		N		O		E		S		♠ A Q 8 4
		N								
O		E								
	S									
	♥ 10									
	♦ A 9 7									
	♣ Q 7 5 4 3 (morto)									

(voi)
♠ 3
♥ A 9 8 5 4 3
♦ J 8 2
♣ 10 6 2

Prendete di A di cuori e tocca a voi, come tornate?

Se non siete tornati a quadri avete regalato la manche.

Se tornate a cuori, Est prende di K scartando una quadri, fa l'impasse a picche e gioca l'A, scopre la 4-1 ma prosegue giocando fiori, Nord taglia il 3° giro e batte l'ultima atout ma questo è tutto perché se gioca quadri sotto K, Ovest sta basso al morto e incassa la Q.

Le fiori del morto fanno prevedere la possibilità che Est ci scarti delle quadri inoltre c'è la speranza che il compagno, con 3 o 4 carte, faccia prese di atout e quindi bisogna sfondare subito a quadri.

Mitchell, tutti in prima:

O (voi)	N	E	S
passo	1♠ (1)	passo	1SA
passo	3SA(2)	passo	4♠

(1) 5° nobile

(2) 19 - 20 con una 5 - 3 - 3 - 2

Il vostro compagno in Est attacca di 10 di cuori e scende il morto:

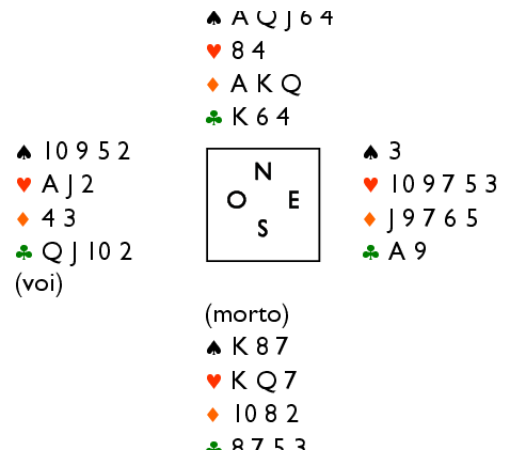
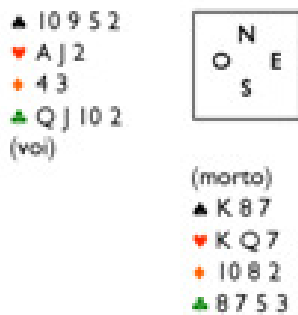

Prendete di A la Q del morto e tocca a voi.

Se tornate di Q di fiori e poi ancora di J avete facilitato il dichiarante, infatti sulla Q starà basso e poi, visto il 9 di Est e il mancato incasso dell'A da parte vostra (nel caso aveste avuto A Q J), sul vostro ritorno di J non potrà che mettere la piccola pagando l'A ormai secco e realizzando il contratto. Sapete che Nord ha una 5-3-3-2 e, visto che il morto non offre possibilità di scarto non conviene anticipare le fiori ma conviene giocare il J di cuori e lasciar giocare la mano al dichiarante

Esempio 1)

Dichiarazione

SUD	NORD
1SA	2♣
2♦	3SA

Ovest attacca con il J♠.

Qual è il vostro controgioco?

♠ 65	♠ A83
♥ A732	♥ KQ98
♦ 973	♦ 1042
♣ KQJ8	♣ A62

N
E

Esempio 2)

Dichiarazione

SUD	NORD
1SA	2♣
2♠	3SA

Ovest attacca con il 10 di ♦.

Sud prende con la D♦ e gioca ♣ al Re.

Qual è il vostro controgioco?

♠ 7	♠ J963
♥ AK6	♥ 742
♦ 654	♦ J732
♣ KQJ542	♣ A3

N
E

SOLUZIONI

Esempio 1) Asso di ♠ e K di ♥: il vostro compagno non può avere nulla di più del J di ♠ e dovete contare sulle sole vostre forze per battere la mano. Giocate il K e poi la Q di ♥ per un eventuale I secondo del dichiarante.

Esempio 2) Asso di ♣ e 9 ♠: le ♦ sono 4-4 e non consentono di battere il contratto. Bisogna sperare in 4 prese a ♠ e l'unica chance è trovare AQ10x dal vostro compagno. Giocate prima il 9 e poi il J per non incartarvi.

Esempio 3)

Dichiarazione

SUD	NORD
1SA	2♣
2♦	3SA

Ovest attacca con il **10 di ♦**.
Sud prende con l'Asso ♦ e gioca ♣ al Re.
Qual è il vostro controgio?



Esempio 3) Asso di ♣ e J♥: nuovamente dovete incassare 5 prese "veloci" ed il partner non può avere AQ♠ dopo l'apertura avversari di 1SA. L'unica speranza è l'Asso di ♥ e giocate il J per catturare una eventuale Q terza del dichiarante.

Esempio 4)

Dichiarazione

SUD	NORD
1SA	3SA

Ovest attacca con il **10 di ♦**.
Prendete con l'Asso dopo la cartina del morto.
Qual è il vostro controgio?

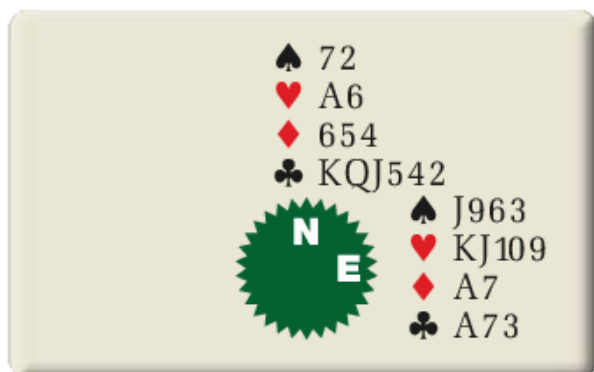

Esempio 4) K di ♥: per far saltare l'Asso del Morto ed impedire l'incasso delle ♣ prendendo poi al momento giusto.